

## مناقصه خرید، نصب و راه اندازی دو دستگاه دیزل ژنراتور و تابلوهای برق مربوطه بیمارستان امام حسن شهرستان آران و بیدگل

دانشگاه علوم پزشکی و خدمات بهداشتی درمانی کاشان در نظر دارد در راستای تجهیز بیمارستان امام حسن (ع)، اقدام به خرید، حمل، تخلیه، نصب و راه اندازی دو دستگاه دیزل ژنراتور و تابلوهای برق مربوطه بیمارستان امام حسن شهرستان آران و بیدگل از طریق مناقصه عمومی و بر اساس شرایط و مندرجات ذیل واگذار نماید. لذا از متقاضیان دعوت می شود ضمن مطالعه دقیق اسناد مناقصه قیمت پیشنهادی خود را به همراه سایر مدارک درخواستی **حداکثر ظرف مدت بیست روز از تاریخ انتشار** منحصراً از طریق سامانه تدارکات الکترونیک دولت (ستاد) بارگذاری و پاکت الف خود که حاوی ضمانت نامه شرکت در فرآیند ارجاع کار می باشد را با پست پیشتاز به دبیرخانه حراست دانشگاه به نشانی، کاشان - میدان ۱۵ خرداد - خیابان اباذر - ستاد مرکزی دانشگاه علوم پزشکی کاشان ارسال یا به صورت حضوری با اخذ رسید، تسلیم نمایند.

### الف- شرایط عمومی:

- ۱) شرکت کنندگان در مناقصه نباید مشمول قانون منع مداخله کارکنان در معاملات دولتی باشند. در صورتیکه در طول مدت قرارداد مشخص گردد که مناقصه گر مشمول منع مداخله کارکنان دولتی می باشد ضمن فسخ قرارداد بصورت یکجانبه کلیه تضمینات شرکت اعم از تضمین انجام تعهدات و حسن انجام کار به نفع مناقصه گزار ضبط می گردد.
- ۲) پیشنهادهای که در مهلت مقرر به دانشگاه واصل شده باشد، پذیرفته و سایر پیشنهادات واصله بعد از تاریخ مذکور، ترتیب اثر داده نمی شود.
- ۳) هیچ یک از شرکت کنندگان در مناقصه بجز در مواردی که در اسناد مناقصه پیش بینی شده باشد، نمی توانند بیش از یک پیشنهاد تسلیم کنند.
- ۴) محتویات پاکت (ب) و (ج) قابل برگشت نخواهد بود.
- ۵) مدت اعتبار پیشنهادها حداکثر ۲۰ روز به استثناء ایام تعطیل می باشد. این مدت حداکثر برای یک بار و برابر مدت پیش بینی شده (بیست روز دیگر) قابل تمدید خواهد بود.
- ۶) کلیه پیشنهادات در سومین روز کاری بعد از اتمام مهلت شرکت در مناقصه در محل دفتر معاونت توسعه مدیریت و منابع دانشگاه به نشانی کاشان- میدان پانزده خرداد- خیابان اباذر- ستاد مرکزی دانشگاه علوم پزشکی کاشان بازگشایی خواهد شد. ابتدا پاکتهای (الف) مفتوح و پس از کنترل سپرده شرکت در مناقصه نسبت به گشودن پاکتهای (ب) اقدام می گردد. چنانچه کمیسیون مناقصه لازم بداند محتویات پاکتهای (ب) توسط کمیته فنی بازرگانی ارزیابی می گردد.
- ۷) شرکت در مناقصه و ارایه پیشنهاد به منزله قبول اختیارات و تکالیف تعیین شده از سوی مناقصه گزار می باشد.
- ۸) پاکتهای (ج) شرکت کنندگانی که امتیاز فنی بازرگانی لازم را احراز نمایند، گشوده و سایر پاکتها عیناً عودت خواهد شد.
- ۹) پس از بازگشایی پاکت (ج)، قیمتهای پیشنهادی از نظر مالی ارزیابی و مناسب ترین قیمت با رعایت صرفه و صلاح دانشگاه بعنوان برنده اعلام و سپرده های شرکت در مناقصه سه نفر اول تا زمان عقد قرارداد نگهداری و سپرده های سایر شرکتها مسترد می گردد.





تاریخ: .....

شماره: .....

۱۰) برنده مناقصه مکلف است قبل از انعقاد قرارداد و حداکثر ظرف مدت هفت روز کاری (به استثناء ایام تعطیل) بعد از اعلام مناقصه گزار نسبت به تسلیم ضمانت انجام تعهدات معادل ۱۰ درصد مبلغ کل پیشنهادی بصورت ضمانت بانکی اقدام نماید. در غیر اینصورت مناقصه گزار پس از انقضای مهلت مقرر ضمن ضبط سپرده متخلف، تعهدی برای انعقاد قرارداد نخواهد داشت.

۱۱) در شرایطی که تعداد شرکت کنندگان از حد نصاب (۳ متقاضی مناقصه) کمتر باشند و یا قیمت پیشنهادی از نظر کمیسیون مناقصه توجیه اقتصادی نداشته باشد، به تشخیص کمیسیون مناقصه تجدید یا تمدید و در سایر موارد مطابق آیین نامه مالی و معاملاتی دانشگاه عمل خواهد شد.

۱۲) بمنظور تضمین حسن انجام کار معادل ۱۰٪ از هر پرداخت صورت حساب به طرف قرارداد کسر خواهد شد.

۱۳) مناقصه گزار در رد یا قبول هر یک از پیشنهادها مختار است.

۱۴) رقم پیشنهاد قیمت برای کل کار به عدد و حروف نوشته شود و برای تعیین برنده مناقصه مبلغ پیشنهادی که به حروف نوشته شده است ملاک عمل خواهد بود.

۱۵) متقاضی تأیید می نماید که هنگام تسلیم پیشنهاد، مطالعات کافی انجام داده و هیچ موردی باقی نمانده است که بعداً در مورد آن استناد به جهل خود نماید.

۱۶) کلیه کسورات قانونی ناشی از قرارداد و هر گونه تغییر در نرخ بیمه، مالیات، عوارض و غیره (بجز مالیات بر ارزش افزوده) در صورت تعلق بعهده برنده مناقصه بوده و مناقصه گزار در مواردی که مکلف به کسر آنها باشد، اقدام و از صورتحسابهای پرداختی به شرکت کسر خواهد نمود.

۱۷) هزینه غذا، ایاب و ذهاب پرسنل تحت پوشش برنده مناقصه به عهده ایشان می باشد.

۱۸) مبلغ ذکر شده در پاکت (ج) بر اساس پیش بینی کلیه هزینه های کارگری در سال ۱۴۰۱ و تجهیزات و اقلام مورد نیاز در طول مدت قرارداد می باشد و درحین قرارداد به استثناء اقلام مورد نیاز، قرارداد منعقد شده مشمول هیچ گونه تعدیلی نخواهد شد.

۱۹) برنده مناقصه مکلف به امضاء قرارداد تنظیمی از سوی دانشگاه خواهد بود.

۲۰) شرکت کنندگان در مناقصه با اقرار کامل به مفاد هر یک از اسناد این مناقصه اقدام و اسناد مناقصه را تکمیل و هیچگونه عذر، ادعا و ایرادی در حال و آتی از ناحیه آنان مسموع نمی باشد.

۲۱) شرکت در مناقصه و ارائه پیشنهاد، ایجاد حقی برای شرکت کننده و ایجاد تکلیف و یا سلب اختیاری برای دستگاه مناقصه گزار نمی نماید.

۲۲) مناقصه گزار در هر موقع حق خواهد داشت تا حدود معقول و متناسبی کارهای موضوع قرارداد را تغییر داده و بعضی از خدمات را حذف و یا اضافه نماید.

۲۳) برنده مناقصه حق واگذاری مورد قرارداد را بدون اجازه مناقصه گزار به صورت جزء یا کامل به غیر ندارد.

۲۴) به پیشنهادات مبهم، مخدوش، فاقد سپرده و پیشنهاداتی که با شرایط مندرج در فرم شرایط مناقصه مغایرت داشته باشد و بیش از یک شخص حقیقی یا حقوقی مسئول آن را امضاء نموده باشد و همچنین پیشنهاداتی که بعد از موعد مقرر حتی بعنوان متمم یا اصلاحی و یا هر عنوان دیگر ارائه شود مطلقاً ترتیب اثر داده نخواهد شد.

۲۵) پس از تعیین نفرات اول و دوم مناقصه تضمین شرکت در مناقصه نفرات بعدی بلافاصله مسترد می شود.

۲۶) هر توافقی یا متممی که در چهارچوب این قرارداد به امضای طرفین برسد جز لاینفک تلقی خواهد شد.

۲۷) وقوع هر گونه بحران اقتصادی، اجتماعی، سیاسی و غیره، عذر و مانعی برای انقای تعهدات برنده مناقصه نخواهد بود.

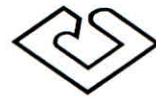

تاریخ: .....

شماره: .....

۲۸) در مواردی که در این شرایط، ذکری به میان نیامده مطابق آیین نامه مالی معاملاتی دانشگاهها و سایر مقررات و قوانین جاری مرتبط با موضوع مناقصه رفتار خواهد شد.

۲۹) پیشنهاد دهنده موظف است در حین انجام موضوع قرارداد چنانچه تغییراتی از طرف مناقصه گزار مدنظر بود و به برنده مناقصه ابلاغ گردید بدون هیچ عذری نسبت به انجام آن اقدام نماید. هزینه‌های احتمالی در این خصوص با توافق طرفین تعدیل خواهد شد.

۳۰) شرکت در مناقصه و ارایه پیشنهاد به منزله قبول تمامی اختیارات و تکالیف تعیین شده در این مناقصه و قرارداد آن از سوی دانشگاه می‌باشد.

۳۱) میزان تضمین انجام تعهدات برابر ۱۰٪ مبلغ قرارداد می‌باشد که به عنوان ضمانت نامه بانکی از برنده مناقصه دریافت خواهد شد و همچنین ۱۰٪ از صورتحساب پرداختی ماهانه به صورت سپرده نزد دانشگاه نگهداری خواهد شد و در صورت تأیید حسن انجام کار و تسویه حساب کامل با مراجع ذی ربط (اداره کار و امور اجتماعی، سازمان تامین اجتماعی و دارایی) و سایر تاییدیه‌های لازم در پایان قرارداد و همچنین سالم بودن وسایل تحویلی و فضای فیزیکی، ضمانت نامه برنده مناقصه مسترد خواهد شد.

۳۲) رعایت ماده ۳۸ قانون تأمین اجتماعی و ۲۸ قانون کار مبنی بر ارائه مفاصا حساب بیمه در پایان قرارداد و پرداخت لیست ماهیانه بیمه پرسنل تحت پوشش توسط برنده مناقصه الزامی است. (بدیهی است آزاد سازی تضمینات برنده مناقصه منوط به ارائه تسویه حساب کامل پرسنل تحت پوشش برابر طرح طبقه بندی مشاغل در سال جاری و ارائه مفاصا حساب از سازمانهای مربوط می‌باشد).

۳۳) متقاضی تأیید می‌نماید که هنگام تسلیم پیشنهاد، مطالعات کافی انجام داده و هیچ موردی باقی نمانده است که بعداً در مورد آن استناد به جهل خود نماید.

۳۴) پرداخت هرگونه وجه پس از تأیید ناظرین مستقیم و عالی و موافقت مناقصه گزار خواهد بود.

۳۵) برنده مناقصه موظف است لیست و مشخصات کامل نیروهای به کارگیری شده (با ذکر مدرک تحصیلی، سمت و نوع فعالیت و...) را حداکثر ظرف مدت یک هفته پس از اعلام برنده شدن به مناقصه گزار جهت معرفی به هسته گزینش دانشگاه، پس از تأیید صلاحیت از طرف هسته گزینش دانشگاه و نیز تأیید صلاحیت فنی توسط مناقصه گزار مشغول بکار خواهند شد.

۳۶) مبلغ ذکر شده در پاکت (ج) بر اساس پیش بینی کلیه هزینه‌ها در سال ۱۴۰۱ و تجهیزات و اقلام مورد نیاز در طول مدت قرارداد می‌باشد و در حین قرارداد مشمول هیچگونه تعدیلی نخواهد شد، لذا هیچگونه عذری از سوی مناقصه گر پذیرفته نیست.

۳۷) برنده مناقصه مکلف به امضاء قرارداد تنظیمی از سوی دانشگاه خواهد بود.

۳۸) شرکت کنندگان در مناقصه با اقرار کامل به مفاد هر یک از اسناد این مناقصه اقدام و همچنین با علم و آگاهی فرم پیوست پاکت (ج) اسناد مناقصه را تکمیل و هیچگونه عذر، ادعا و ایرادی در حال و آتی از ناحیه آنان مسموع نمی‌باشد.

۳۸) در صورت بروز هرگونه اختلاف مطابق مفاد ماده ۹۴ آیین نامه مالی و معاملاتی دانشگاهها عمل خواهد شد.

۳۹) مناقصه گر موظف به اجرای قوانین انطباق، تکریم ارباب رجوع، عفاف و حجاب و رعایت پوشش اسلامی برای کارکنان تحت امر خود می‌باشد.

۴۰) شرکت در مناقصه و ارائه پیشنهاد، ایجاد حقیقی برای شرکت کننده و ایجاد تکلیف و یا سلب اختیار برای دانشگاه نمی‌نماید.







تاریخ: .....

شماره: .....

- مدت زمان گارانتی محصول و خدمات پس از فروش (گارانتی هرسال ۲۰ امتیاز و خدمات هر سال ۵ امتیاز).
- مدت زمان تاسیس شرکت و فعال بودن شرکت در زمینه تهیه و راه اندازی دیزل ژنراتور (هرسال ۵ امتیاز)
- مدارک مبنی بر ساخت داخل (هر محصول ۱۰ امتیاز)
- تأمین کردن از سازنده اصلی یا شرکتهای وابسته (حداکثر ۴ مورد)
- ارائه راهکارهای فنی جهت سهولت پروسه تأمین لوازم یدکی (حداکثر ۲ مورد)
- شاخص ضریب قیمت پیشنهادی = ۷۰٪
- انتخاب تأمین کننده کالا با در نظر گرفتن شاخص ضریب تأثیر امتیاز فنی و شاخص ضریب قیمت پیشنهادی براساس رابطه و فرمول ذیل محاسبه میگردد:

$$L = \frac{100 \times C}{100 - [i \times (100 - t)]}$$

L: قیمت تراز شده (ریال)

C: قیمت پیشنهادی (ریال)

i: ضریب تأثیر امتیاز فنی

t: امتیاز فنی پیشنهادها (۶۵-۱۰۰) مطابق پیوست شماره ۸

توضیح: کمترین قیمت تراز شده بعنوان پیشنهاد برتر شناخته می شود

### پاکت ج شامل:

- مبلغ پیشنهادی جهت انجام کار در فرم پیوست ج به صورت یک قیمت مقطوع به عدد و حروف به طور خوانا و بدون قلم خوردگی در فرم پیوست ج به همراه آنالیز قیمت پیشنهادی
- تبصره ۵:** برنده مناقصه با توجه به قیمت کل پیشنهادی بدون احتساب مالیات بر ارزش افزوده، اولویتهای فنی و مناسب ترین قیمت تعیین خواهد شد.

### شرایط پرداخت شرح ذیل می باشد:

در صورت درخواست فروشنده، پیش پرداخت تا سقف ۲۵ درصد مبلغ قرارداد در مقابل ارائه ضمانتنامه بانکی معتبر و مابقی مبلغ قرارداد پس از تحویل کامل دستگاه، نصب و راه اندازی آن قابل پرداخت می باشد.

### شرایط اختصاصی

- ۱) دستگاه های موضوع مناقصه باید دارای گرمکن آب و روغن، فلنچ مخصوص اتصال منبع آگروز به دستگاه، رک باتری و ترمینال باکس متصل به شاسی، پمپ تخلیه روغن، آگروز و تانک سوخت جهت حداقل ۱۰ ساعت کارکرد دستگاه در توان نامی را داشته باشد.
- ۲) برنده مناقصه می بایست دستگاه و قطعات موضوع مناقصه و کلیه متعلقات آن را به مدت ۱۸ ماه یا ۲۰۰۰ ساعت کارکرد گارانتی معتبر نماید.

۳) برنده مناقصه متعهد می گردد دستگاه تحویل شده را به صورت آکبند در بسته بندی های اصلی شرکت تولید کننده با هولوگرام و علامت تجاری آن ارائه نماید.

۴) کلیه تجهیزات و دستگاه ها باید اصل، نو، دست اول و بدون هیچگونه ایراد و نقصی در اختیار خریدار گارانتی از شرکت سازنده اصلی یا شرکتهای معتبر باشد. لذا مناقصه گزار از پذیرش تجهیزات غیر اصل، دست دوم و یا تولید شده توسط سازندگان طرف دوم و سوم معذور





تاریخ: .....

شماره: .....

می‌باشد. چنانچه در هر زمان از اجرای مناقصه و تحویل کالاها یا گارانتی مشخص گردد که خلاف آن، توسط برنده مناقصه انجام شده است، برنده مناقصه موظف است علاوه بر رفع نواقص و کمبودها، کلیه خساراتی که به مناقصه‌گزار وارد آمده است را جبران نماید.

۵) در طی دوره گارانتی کلیه هزینه‌های احتمالی مشروط به اینکه مشمول گارانتی باشد بر عهده مناقصه‌گر خواهد بود لذا در طی دوره گارانتی می‌بایست تمامی تعهدات این دوره را بدون تاخیر و ظرف مدت ۴۸ ساعت از زمان اعلام به انجام رساند.

۶) کلیه هزینه‌های ناشی از اجرای موضوع مناقصه اعم از هزینه‌های حمل و نقل، بارگیری، تخلیه تا محل تعیین شده توسط مناقصه‌گزار برعهده برنده مناقصه بوده و مناقصه‌گزار از این بابت هیچ هزینه‌ای را متقبل نمی‌گردد.

۷) دوره تضمین کالای موضوع مناقصه دوازده (۱۲) ماه پس از تحویل و صدور صورت جلسه تحویل موقت کالا و تجهیزات بوده و ۱۰٪ سپرده انجام تعهدات پس از پایان دوره تضمین آزاد می‌گردد. در صورت بروز هرگونه عیب و نقصی در هر قسمت از تجهیزات موضوع قرارداد بعد از تحویل موقت (در دوره تضمین) که ناشی از عدم رعایت مشخصات فنی و قصور برنده مناقصه باشد دوره تضمین مشروحه مجدداً از تاریخ رفع عیب موفقیت آمیز همان قسمت از تجهیزات توسط برنده مناقصه برای یک دوره دوازده (۱۲) ماهه دیگر آغاز خواهد شد.

۸) کالای موضوع مناقصه می‌بایست با رعایت کلیه استانداردهای ملی و بین‌المللی، تهیه و تحویل شود.

۹) برنده مناقصه موظف به رعایت قانون حداکثر استفاده از توان فنی و مهندسی، تولیدی، صنعتی و اجرایی کشور مصوب ۱۳۷۵/۱۲/اصلاحیه‌های بعدی آن بوده و کلیه مسئولیت‌های ناشی از آن برعهده ایشان می‌باشد.

۱۰) قبل از حمل دیزل و ژنراتور، شماره سریال و مدارک ورود آن، کنترل شده و مورد بازدید در محل قرار می‌گیرد.

۱۱) حمل، نصب، راه‌اندازی، تست درحالت بارداری و بدون بار و آموزش اپراتورها به عهده برنده مناقصه می‌باشد.

۱۲) آماده‌سازی فونداسیون و کابل‌های ارتباطی به عهده مناقصه‌گزار می‌باشد.

۱۳) مدت زمان تحویل و راه‌اندازی موضوع مناقصه حداکثر تا ۲ ماه پس از انعقاد قرارداد می‌باشد. چنانچه برنده مناقصه نتواند کالای موضوع مناقصه را در زمان مقرر و اعلامی خود در فرم ج تحویل دهد کلیه تضامین ایشان به نفع مناقصه‌گزار ضبط می‌شود.

۱۴) شرکت‌های پیشنهاد دهنده بایستی دارای گواهی مورد تأیید از وزارت صنایع جهت کپیلاژ ژنراتور را دارا باشند.

۱۵) محل تحویل دیزل ژنراتور بیمارستان امام حسن (ع) شهرستان آران و بیدگل می‌باشد.

دکتر کورش ساکی

رئیس دانشگاه



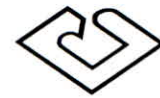

تاریخ: .....

شماره: .....

**پیوست شماره ۱**

مشخصات فنی مناقصه خرید ۲ دستگاه دیزل ژنراتور بیمارستان امام حسن مجتبی (ع) و تابلوهای برق مربوطه  
۲ دستگاه دیزل ژنراتور هر کدام با مشخصات فنی ذیل:

Group		مشخصات عمومی
Standby Power (KVA)	1000 KVA	توان اضطراری برحسب کاوا
Standby Power (KW)	800 KW	توان اضطراری برحسب کیلو وات
Prime Power (KVA)	909 KVA	توان دائم برحسب کاوا
Prime Power (KW)	727 KW	توان دائم برحسب کیلو وات
Output Voltage (V)	400/230	ولتاژ خروجی
Standby Ampere	1445	جریان اضطراری
Prime Ampere	1300	جریان دائم
<b>Dimension &amp; Weight Without Canopy</b>		<b>ابعاد و وزن بدون کانوپی</b>
Length ( L )	5000 mm	طول ( L )
Width ( W )	2300 mm	عرض ( W )
Height ( H )	2210 mm	ارتفاع ( H )
weight	8505 kg	وزن
<b>Diesel Engine</b>		<b>موتور دیزل</b>
Brand	Perkins ساخت کشور انگلیس	برند
Model	4008TAG1A	مدل
Engine Power Stand BY	844/1132 (kWm/hp)	ماکزیم قدرت موتور
Revolution Per Minutes	1500	دور بر دقیقه
Total Displacement	30.5 L	حجم
Cylinders Arrangement	8 IN LINE	آرایش سیلندر ها
Bore x Stroke	160x190 mm x mm	قطر سیلندر* کورس پیستون
Compression Orientation	13.6:1	نسبت تراکم
Governor Type	ELECTRONIC	نوع گاورنر
Aspiration System	TURBO AAC	سیستم تنفس



کاشان: میدان پانزده خرداد، صندوق پستی ۸۷۱۳۷۸۳۹۷۶

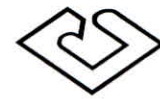

تاریخ: .....

شماره: .....

Injection	DIRECT	تزریق
Cooling	WATER COOLED	سیستم خنک کننده
Electrical System	24 VDC	سیستم الکتریکی
Lub-Oil Capacity	153 L	ظرفیت مخزن روغن
Engine Coolant Capacity	143 L	ظرفیت خنک کننده موتور
Fuel Tank Capacity	1440 L	ظرفیت مخزن سوخت
Maximum Exhaust Temperature Flow	438 C	حداکثر دمای آگزوز
Exhaust Gas Flow	183 m <sup>3</sup> /h	حداکثر جریان گاز آگزوز
Maximum Allowed Back Pressure	27 kPa	حداکثر فشار مجاز پشت
Cooling Fan Air Flow	1305 m <sup>3</sup> /min	جریان هوای خنک کننده
Fuel Consumption 50%	97 L/h	مصرف سوخت ۵۰٪
Fuel Consumption 75%	142 L/h	مصرف سوخت ۷۵٪
Fuel Consumption 100%	194 L/h	مصرف سوخت ۱۰۰٪
<b>Alternator</b>		<b>ژنراتور</b>
Brand	Stamford ساخت کشور انگلیس	برند
Output Voltage (v)	400/230	ولتاژ خروجی
Frequency (Hz)	50	فرکانس
Stationary Voltage Regulation	1%	تنظیم ولتاژ ثابت
Short Circuit Current	>300%	جریان اتصال کوتاه
Insulation	H	عایق
Protection	IP23	سیستم حفاظت
Efficiency	95.40%	بهره وری
Overloading	110% FOR 1 HOUR	اضافه بار
Power Factor (Cos Phi)	0.8	ضریب قدرت
Total Harmonic Distortion Rate	THF < 2%	نرخ اعوجاج هارمونیک کل
Connection Type	STAR	نوع اتصال
Number Of Pole	4	تعداد پل
Number Of Bearing	SINGLE	تعداد بلبرینگ

مهندسین مشاور کونوال  
(سطحی خاص)

کاشان: میدان پانزده خرداد، صندوق پستی ۸۷۱۳۷۸۳۹۷۶

تلف: ۵۵۴۴۴۰۵۵ - ۰۳۱، دهنگار، ۵۵۴۶۳۳۵۵ - ۰۳۱، وبسایت: <http://logistics.kaums.ac.ir>





تاریخ: .....

شماره: .....

**باتری ها از نوع سیلداسید و غیر چینی باشند.**

**تابلوهای برق MEDP1 و MEDP2 و DGP با مشخصات فنی و نقشه های ذیل :**

مشخصات فنی تابلوهای برق MEDP1 و MEDP2 و DGP	
اشنایدر یا ABB	کلیدهای کامپکت
اشنایدر یا ABB	کلید های هوایی
اشنایدر یا شیوا امواج	سویچ ها و رله ها
اشنایدر یا ABB	فیوز ها و کلید های میناتوری
COMAP یا DEEP SEA	رله های برد کنترل سنکرون و استارت (به همراه نمایشگر)
رعد یا کاوه	ترمینال ها
میکرومکس یا شیوا امواج	لوازم اندازه گیری تابلویی
افشارنژاد یا همدان یا سیمکو	سیم و کابل ها
مسبار کاوه یا مس باهنر یا دنیای مس	شمش مسی
مگ یا اشنایدر	ترانس جریان
اشنایدر یا ABB	کنتاکتور
اشنایدر یا تله مکانیک	چراغ های سیگنال و استارت استپت ها
سو کومک یا تترگان	کلید چنج آور اتوماتیک
۱- کلیه ورودی و خروجی تابلوها از پایین باشند. ۲- IP تابلوها ۴۲ باشند. ۳- تابلوها دارای صفحه گلند باشند. ۴- تابلوها دارای دسترسی از پشت باشند ۵- تابلوها دارای رو بند باشند. ۶- تابلوها مجهز به فن و ترموستات و چراغ های روشنایی باشند. ۷- شارژر اتوماتیک برند DEEP SEA در تابلوهای برق ATS نصب شوند. ۸- تابلوها دارای مولتی متر ( ولتاژ، جریان، فرکانس، کسینوس فی متر) باشند.	نکات قابل توجه

**توجه :**

- نقشه های پیش از ساخت تابلوهای برق می بایست توسط برنده مناقصه ارائه شده و پس از تایید کارفرما و مشاور پروژه، ساخت آن ها صورت پذیرند.
- نقشه تابلوهای برق MEDP1 و MEDP2 و DGP در ادامه صفحه بعد ارائه می شود.



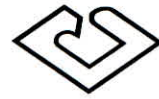

تاریخ: .....

شماره: .....

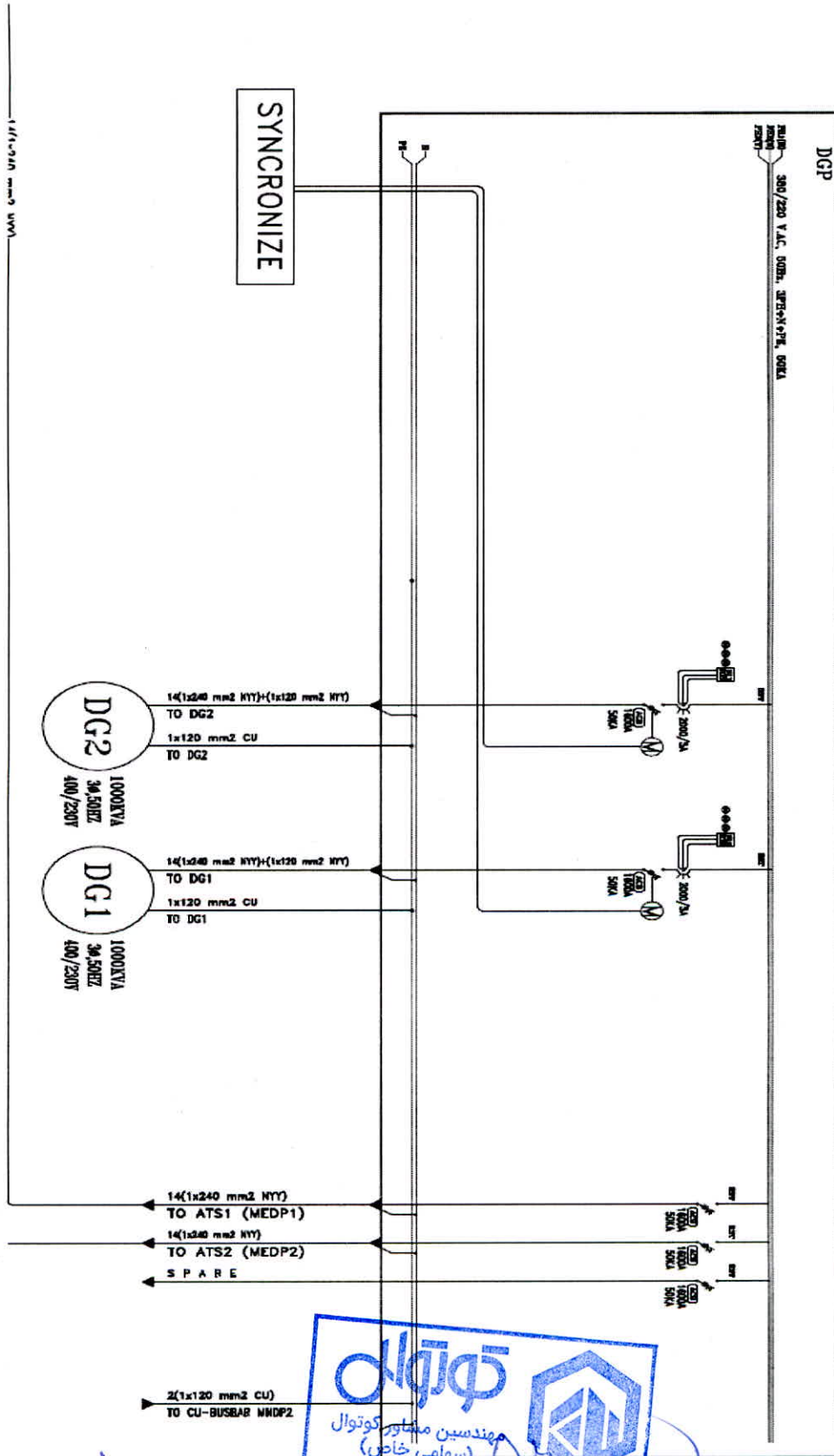

Handwritten signature and notes in blue ink.

کاشان، میدان پانزده خرداد، صندوق پستی ۸۲۷۱/۲۲۱۱/۸۲

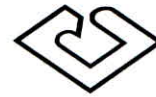

تاریخ: .....

شماره: .....

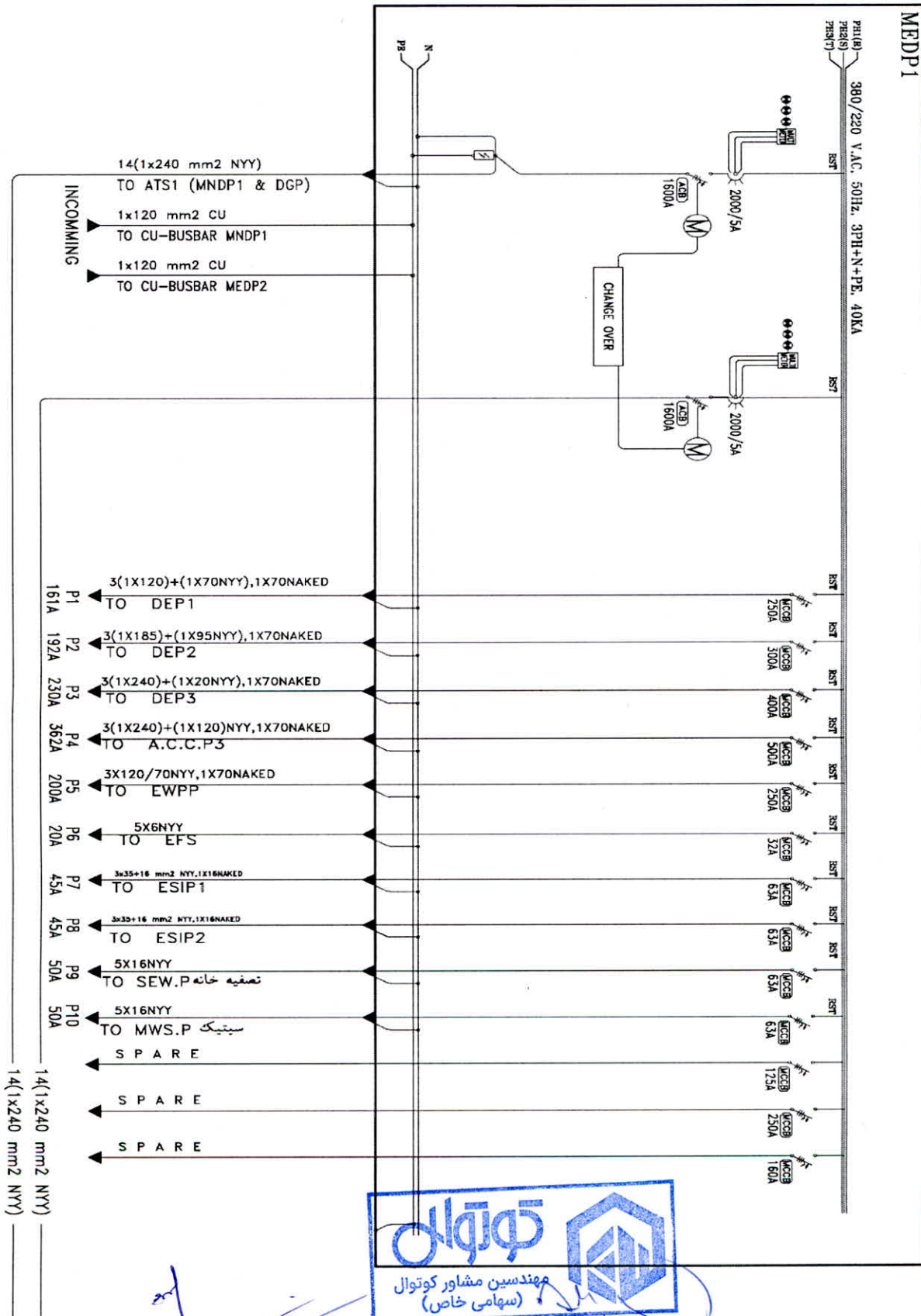

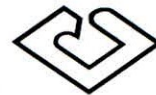

تاریخ: .....

شماره: .....

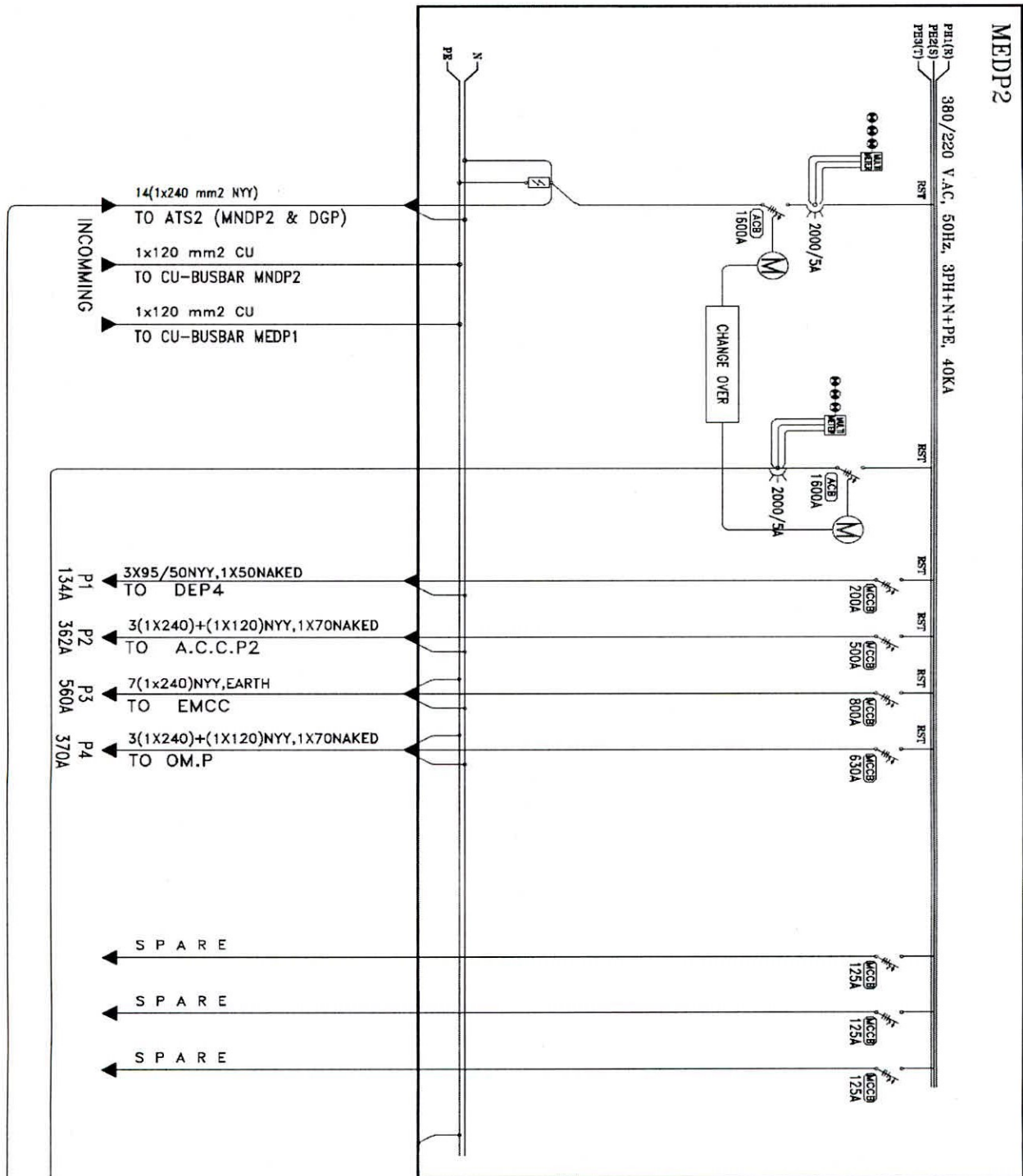

14(1x240 mm2 NYY)  
14(1x240 mm2 NYY)



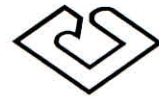

تاریخ: .....

شماره: .....

## فرم ج برگ پیشنهاد قیمت

امضا، کنندگان زیر پس از آگاهی کامل با بررسی شرایط مناقصه شرایط عمومی مشخصات فنی دستگاه دیزل ژنراتور \_ نقشه ها \_ تابلو برق \_ مقادیر و کلیه مدارک مناقصه مربوط به خرید، نصب و راه اندازی دو دستگاه دیزل ژنراتور و تابلوهای برق مربوطه بیمارستان امام حسن (ع) شهرستان آران و بیدگل با اطلاع از کلیه شرایط و عوامل موجود پیشنهاد مینمایم که:

۱- کالای موضوع مناقصه را براساس شرایط و مشخصات مربوطه و به شرح جدول زیر تهیه و در بازه زمانی ..... تحویل دهم. (روز، ماه درج شود)

ردیف	شرح	جمع کل مبلغ پیشنهادی به عدد (به ریال)	جمع کل مبلغ پیشنهادی به حروف (به ریال)
۱	خرید، نصب و راه اندازی، حمل، بارگیری دو دستگاه دیزل ژنراتور و تابلو برق های مربوطه		
۲	۹٪ مالیات و عوارض ارزش افزوده		
	جمع کل دو ردیف فوق		

۲- چنانچه این پیشنهاد مورد قبول قرارگیرد تعهد می نمایم که:

- الف- قرارداد را براساس فرم منضم به اسناد و مدارک مناقصه امضاء، نمایم و همراه تضمین اجرای تعهدات طبق مفاد اسناد مناقصه تسلیم نمایم.  
ب- تایید می کنم که کلیه ضوابط اسناد و مدارک مناقصه جز لاینفک این پیشنهاد محسوب میشود.  
ج- اطلاع کامل دارم که دستگاه مناقصه گزار الزامی برای واگذاری کار به هریک از پیشنهادها ندارد.  
د- بدینوسیله موافقت و تایید می کنم که هرگاه این پیشنهاد مورد قبول دستگاه مناقصه گزار قرارگیرد تا موقعی که قرارداد مربوط تنظیم و مبادله نشده است این پیشنهاد و ابلاغ قبولی بعنوان یک تعهد لازم الاجرا برای پیشنهاد دهنده تلقی گردد.

امضا پیشنهاددهنده و مهر شرکت

سمت امضا کننده

تاریخ:

نام شرکت:

نشانی شرکت:



۱۳

کاشان: میدان پانزده خرداد، صندوق پستی ۸۷۱۳۷۸۳۹۷۶

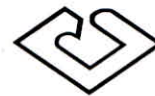

تاریخ: .....

شماره: .....

## پیوست شماره ۲

### تعهد نامه پیشنهاد دهنده در مورد عدم شمول قانون منع مداخله کارمندان در معاملات دولتی

این پیشنهاد دهنده با امضاء ذیل این ورقه بدینوسیله تأیید می نماید که مشمول ممنوعیت مذکور در قانون منع مداخله کارمندان دولت در معاملات دولتی مصوب دیماه ۱۳۳۷ و اصول ۴۹ و ۱۴۱ قانون اساسی نمی باشد و چنانچه خلاف این موضوع به اثبات برسد کارفرما یا مناقصه گذار حق دارد که پیشنهاد ارائه شده برای مناقصه فوق را مردود و تضمین شرکت در مناقصه را ضبط نماید.

همچنین قبول و تأیید می گردد که هرگاه این پیشنهاد دهنده برنده مناقصه فوق تشخیص داده شود و بعنوان برنده مزایده، قرارداد مربوطه را امضاء نماید و خلاف اظهارات فوق در خلال مدت قرارداد به اثبات برسد یا چنانچه افرادی را که مشمول ممنوعیت مذکور در قانون فوق هستند در این پیمان سهم و ذینفع نماید و یا قسمتی از کار را به آنها محول نماید کارفرما حق خواهد داشت که قرارداد را فسخ و ضمانتنامه انجام تعهدات پیمانکار را ضبط و خسارات وارده در اثر فسخ قرارداد و تأخیر اجرای کار را از اموال او اخذ نماید.

تعیین میزان خسارت وارده با تشخیص کارفرما می باشد. این پیشنهاد دهنده متعهد می شود چنانچه در حین اجرای پیمان بدلیل تغییرات و یا انتصابات در دستگاه دولت مشمول قانون مزبور گردد مراتب را بلافاصله به اطلاع کارفرما برساند تا طبق مقررات به قرارداد خاتمه داده شود. بدیهی است چنانچه این پیشنهاد دهنده مراتب فوق را بلافاصله به اطلاع نرساند نه تنها کارفرما حق دارد قرارداد را فسخ نموده و ضمانتنامه های مربوط را ضبط نماید، بلکه خسارات ناشی از فسخ قرارداد و یا تأخیر در اجرای کار را نیز بنا به تشخیص خود از اموال این پیشنهاد دهنده وصول خواهد نمود. مضافاً این پیشنهاد دهنده اعلام می دارد که از مجازاتهای مترتب بر متخلفین از قوانین فوق آگاهی کامل دارد و در صورت تخلف مستحق مجازاتهای مربوطه می باشد.

تاریخ:

نام پیشنهاد دهنده:

نام و نام خانوادگی و امضای مجاز تعهد آور و مهر



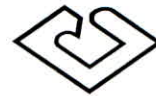

تاریخ: .....

شماره: .....

### پیوست شماره ۳

(اعلامیه مربوط به اجراء ماده ۷ آئین نامه پیشگیری و مبارزه با رشوه در دستگاههای اجرایی مصوب ۸۳/۹/۱ هیئت وزیران)

در صورتیکه طرف قرارداد مرتکب یکی از اعمال منطبق با مصادیق رشوه به شرح بندهای ماده یک آئین نامه پیشگیری و مبارزه با رشوه در دستگاههای اجرایی مصوب ۸۳/۹/۱ هیأت محترم وزیران گردد به مدت پنج سال هیچ گونه قرارداد جدیدی با وی منعقد نخواهد گردید.

#### ماده یک فصل اول مصادیق رشوه:

کارکنان و مسئولان دستگاههای اجرایی که مطابق بندهای ذیل مبادرت به اخذ وجه و یا مال نمایند یا سندپرداخت وجه یا تسلیم مالی را دریافت کنند یا موجبات جلب موافقت و مذاکره و یا وصول و ایصال مال یا سند پرداخت وجه را فراهم نمایند، با توجه به بند (۱۷) ماده (۸) قانون رسیدگی به تخلفات اداری - مصوب ۱۳۷۲ پرونده آنان به هیئتهای رسیدگی به تخلفات اداری برای اعمال مجازات مناسب ارجاع خواهد شد.

الف - گرفتن وجوهی به غیر از آنچه در قوانین و مقررات تعیین شده است .

ب- اخذ مالی بلاعوض یا به مقدار فاحش ارزانتر از قیمت معمولی یا ظاهراً به قیمت معمولی و واقعاً به مقدار فاحش کمتر از قیمت.

ج - فروش مالی به مقدار فاحش گرانتر از قیمت به طور مستقیم یا غیر مستقیم به ارباب رجوع بدون رعایت مقررات مربوط.

د - فراهم نمودن موجبات ارتشاء از قبیل مذاکره جلب موافقت یا وصول و ایصال وجه یا مال یا سند پرداخت وجه از ارباب رجوع .

ه- اخذ یا قبول وجه یا مال یا سند پرداخت وجه یا تسلیم مال از ارباب رجوع به طور مستقیم یا غیر مستقیم برای انجام دادن یا انجام ندادن امری که مربوط به دستگاه اجرایی میباشد.

و- اخذ هرگونه مال دیگری که در عرف رشوه خواری تلقی می شود، از جمله هرگونه ابراء یا اعطاء وام بدون رعایت ضوابط یا پذیرفتن تعهد یا مسئولیتی که من غیر حق صورت گرفته باشد و همچنین گرفتن پاداش و قائل شدن تخفیف و مزیت خاص برای ارائه خدمات به اشخاص و اعمال هرگونه موافقت یا حمایتی خارج از ضوابط که موجب بخشودگی یا تخفیف گردد .

نام و نام خانوادگی:

مهر و امضاء:

تاریخ:





تاریخ: .....

شماره: .....

### پیوست شماره ۴

«اعلام شماره حساب جهت استرداد سپرده شرکت در مزایده / سپرده حسن انجام تعهدات / سپرده حسن انجام کار»  
اینجانب/اینجانبان..... سمت ..... :صاحب امضاء / صاحبان امضاء  
مجاز شرکت ..... شماره حساب بانکی خود را جهت استرداد سپرده شرکت در مناقصه /  
سپرده حسن انجام تعهدات /سپرده حسن انجام کار به شرح ذیل اعلام می-نمایم.  
شماره حساب شرکت: .....  
نام بانک: ..... :شعبه .....  
بنام:.....

نام و نام خانوادگی:

مهر و امضاء:

تاریخ:



۱۶



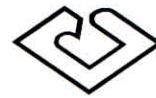

تاریخ: .....

شماره: .....

### پیوست شماره ۵

### فرم اطلاعاتی مشخصات شرکت کننده در مناقصه

به: دانشگاه علوم پزشکی و خدمات بهداشتی درمانی کاشان

اینجانب/اینجانبان امضاء کنندگان ذیل از شرکت ضمن اعلام مشخصات درخواستی به شرح زیر و گواهی صحت آن تایید می نماید که در صورت وجود هرگونه مغایرت اطلاعات مذکور با واقعیت، دانشگاه علوم پزشکی و خدمات بهداشتی درمانی کاشان در هر مرحله از مناقصه یا قرارداد مجاز به فسخ و انجام اقدامات قانونی لازم به تشخیص خود می باشد.

۱- شماره ثبت شرکت:

۲- محل ثبت شرکت:

۳- تاریخ ثبت شرکت:

۴- شماره اقتصادی:

۵- شناسه ملی:

۶- کد ملی مدیر عامل:

۷- شماره و تاریخ آگهی روزنامه رسمی آخرین تغییرات شرکت:

۸- اسامی و سمت صاحبان امضاء مجاز جهت امضاء قرارداد و اسناد رسمی از جمله اسناد مناقصه:

۹- نشانی دقیق شرکت با ذکر کد پستی

۱۰- شماره تلفن ثابت و نامبر:

۱۱- شماره تلفن همراه:

۱۲- رتبه و رشته اخذ شده از سازمان مدیریت و برنامه ریزی کشور (معاونت برنامه ریزی و نظارت راهبردی) با ذکر تاریخ اعتبار

۱۳- میزان سرمایه ثبت شده به ریال:

۱۴- موضوع فعالیت شرکت:

۱۵- نوع مالکیت

سهامی مختلط دولتی و خصوصی  خصوصی  دولتی

۱۶- کد کاربری پایگاه ملی اطلاع رسانی مناقصات: .....

۱۷- شناسه کاربری: .....

۱۸- صاحبان امضای مجاز

نام شرکت:

امضا پیشنهاددهنده و مهر شرکت

سمت امضا کننده

رئیس هیئت مدیره: نام و نام خانوادگی:

رشته تحصیلات و سال اخذ مدرک:

مدیر عامل: نام و نام خانوادگی:

سابقه کار در این سمت:

اعضاء هیئت مدیره: نام و نام خانوادگی:

پایه و رشته تحصیلات:

حوزه فعالیت (استانهای مجاز برای فعالیت) همکاری با شرکت یا شرکتهای دیگر

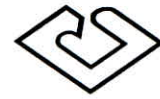

تاریخ: .....

شماره: .....

**رده فعالیت:**

سوابق مدیر عامل			
نام و نام خانوادگی:			
موسسه	محل خدمت	سمت	تاریخ شروع و خاتمه
سوابق یکی از اعضا هیئت مدیره ۱			
نام و نام خانوادگی:			
موسسه	محل خدمت	سمت	تاریخ شروع و خاتمه

۱- مالیات پرداختی طی ۵ سال گذشته منتهی به سال جاری به شرح مبالم زیر می باشد:

ردیف	سال مورد نظر	مبلغ به ریال

۲- جمع رقم فروش در آخرین سال مالی منتهی به سال جاری برابر است با (به عدد) ..... ریال به حروف  
.....ریال

۳- ارزش دارایی های ثابت این شرکت بر اساس مستندات مربوط به دفاتر قانونی و اظهار نامه مالیاتی ارائه شده در (آخرین سال مالی) برابر است با به عدد  
..... ریال به حروف .....ریال

۴- ارزیابی استانداردها

۴-۱- ارزیابی استانداردها با توجه به استانداردهای مورد قبول مندرج در بند ۲-۳ منوط به احراز عوامل سه گانه زیر می باشد و رد هر یک از عوامل موجب عدم  
ارزیابی و حذف سازنده از ارزیابی صلاحیت خواهد بود.

۵- فرم نظر سنجی از سایر کارفرمایان/خریداران

این فرم را برای شرکتی که قبلاً با آن کار کرده اید ارسال و پس از تکمیل آنرا ضمیمه پرسشنامه فرمایید.

نام پروژه (پروژه های اجرا شده) اجرا شده مشابه یا تقریباً مشابه:



مهندسین مشاور گونوال  
(سهامی خاص)

۱۸

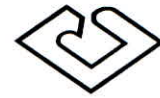

تاریخ: .....

شماره: .....

نام شرکت تأمین کننده کالای پروژه:	
مبلغ قرارداد:	تاریخ شروع:
مدت قرارداد:	تاریخ خاتمه:

ردیف	شرح	نظریه شرکت طرف قرارداد شرح ردیف			
		ضعیف	متوسط	خوب	عالی
۱	کیفیت کالا				
۲	عملکرد در دوره بهره برداری				
۳	کیفیت خدمات پشتیبانی				
۴	انجام بموقع تعهدات				
نام شرکت طرف قرارداد:					
آدرس پستی و تلفن شرکت طرف قرارداد:					
تاریخ: مهر شرکت و امضاء مجاز شرکت طرف قرارداد:					
نام و نام خانوادگی:					

توجه: در صورتیکه پروژه های انجام شده مشابه (موضوع فراخوان) از طرف آن شرکت برای چندین کارفرمای مختلف انجام شده است، میتوانید از این فرم کپی تهیه نموده و جهت تایید کارفرمایان اعلام شده ارسال نمایید.

۶- آیا دارای گواهینامه ..... می باشید. بلی خیر

در صورت دارا بودن گواهینامه استقرار سیستم مدیریت کیفیت (ایزو ..... (ضمن مشخص نمودن یکی از آیتم های زیر نسبت به ضمیمه نمودن تصویر گواهینامه های مذکور اقدام نمایید. بدیهی است عدم ارائه مدارک فوق به منزله فقدان گواهینامه سیستم تضمین کیفیت می باشد.

-استقرار سیستم مدیریت کیفیت (دارا بودن گواهینامه کیفیت صادره) بمدت بیش از ۵ سال است

-استقرار سیستم مدیریت کیفیت (دارا بودن گواهینامه کیفیت صادره) بمدت ۳ تا ۵ سال است

-استقرار سیستم مدیریت کیفیت (دارا بودن گواهینامه کیفیت صادره) بمدت ۱ تا ۳ سال است

-استقرار سیستم مدیریت کیفیت (دارا بودن گواهینامه کیفیت صادره) کمتر از یک سال است

-فاقد استقرار سیستم مدیریت کیفیت می باشد

۷- مدت زمان گارانتی محصولات آن شرکت را به شرح تقسیم بندی زیر مشخص نمایید:





تاریخ: .....

شماره: .....

- ۱- مدت گارانتی محصولات قابل فروش بمیزان بیش از ۲ سال ماه است
  - ۲- مدت گارانتی محصولات قابل فروش برابر ۱ تا ۲ سال است
  - ۳- مدت گارانتی محصولات قابل فروش کمتر از یکسال است
  - ۸- مدت زمان ارائه خدمات پس از فروش آنشركت را به شرح تقسیم بندی زیر مشخص کنید:
    - تعهد خدمات پس از فروش بصورت نامحدود
    - تعهد خدمات پس از فروش از ۱۰ تا ۱۵ سال
    - تعهد خدمات پس از فروش از ۵ تا ۱۰ سال
    - تعهد خدمات پس از فروش از ۳ تا ۵ سال
    - تعهد خدمات پس از فروش کمتر از ۱ تا ۳ سال
    - فاقد تعهد خدمات پس از فروش
  - ۹- شرح مختصر از نوع و شرایط بسته بندی تجهیزات را با ارائه مستندات در سی دی اعلام نمایید.
  - ۱۰- آیا دارای سوابق نصب تجهیزات مرتبط (با ارائه مدارک در سی دی (می باشید؟ بلی خیر
  - ۱۱- آیا دارای دفترچه راهنمای آموزش نصب، نگهداری و تعمیرات کالای مربوطه (با ارائه مدارک در سی دی) می باشید؟ بلی خیر
  - ۱۲- لیست پروژه های انجام شده (حداقل پنج پروژه آخر)
- نام شركت تکمیل کننده جدول زیر (این قسمت نیز پس از تکمیل شده در سی دی قرار گیرد):
- تاریخ:

ردیف	شرح پروژه	محل پروژه	تاریخ شروع	مدت	تاریخ تحویل موقت	تاریخ تحویل قطعی	تمدیدیه های صادره	علل تأخیرات مجاز	علل تأخیرات غیر مجاز	مدت تمدید قرارداد با ذکر دلیل	مبلغ ریالی قرارداد
۱											
۲											
۳											
۴											
۵											
۶											
۷											
۸											



*(Handwritten signature)*

*(Handwritten signature)*

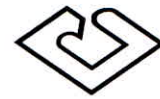

تاریخ: .....

شماره: .....

پیوست شماره ۶

فرم خلاصه ارزیابی صلاحیت تأمین کنندگان کالا

ردیف	معیارهای ارزیابی کیفی تأمین کنندگان	حداکثر امتیاز هر معیار (bi)	ضریب معیار (ai)
۱	توان مالی	۱۰۰	۳۰
۲	ارزیابی مشتریان قبلی و حسن شهرت و سابقه	۱۰۰	۲۰
۳	رعایت استاندارد تولید (ارزیابی استاندارد)	۱۰۰	۱۰
۴	نظام کیفیت و نحوه تضمین محصولات (گارانتی)	۱۰۰	۲۰
۵	داشتن تجربه و دانش در زمینه مورد نظر	۱۰۰	۲۰



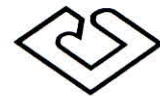

تاریخ: .....

شماره: .....

پیوست شماره ۷

فرم تصدیق عدم انحراف از شرایط مناقصه

به: دانشگاه علوم پزشکی و خدمات بهداشتی درمانی کاشان

اینجانبان امضاء کنندگان ذیل، مدیر عامل و رئیس هیئت مدیره شرکت

به نشانی:

گواهی می نماید که در صورت وجود هرگونه انحراف نسبت به شرایط عنوان شده در اسناد مناقصه، این موارد به همراه نامه پوششی پیشنهاد فنی و بازرگانی این شرکت (تسلیم گردیده است و در صورتیکه در پیشنهاد مالی این شرکت موارد و شرایطی بنا به تشخیص کارفرماش باموارد مندرج در اسناد مناقصه مغایرتی وجود داشته باشد، شرایط مذکور فاقد اعتبار خواهد بود.

صاحبان امضای مجاز

نام شرکت:

امضا پیشنهاددهنده و مهر شرکت

سمت امضا کننده





تاریخ: .....

شماره: .....

### پیوست شماره ۸

### تعهدنامه عدم افشاء اطلاعات

به موجب این این تعهدنامه آقای / خانم / شرکت ..... به عنوان دریافت کننده اطلاعات دارای ارزش امنیتی، فنی و مالی متعهد می گردد که کلیه اقدامات لازم برای حفظ محرمانگی و عدم افشاء اطلاعات دریافتی را مطابق با مفاد ذیل انجام دهد:

ماده ۱- دریافت کننده اطلاعات متعهد می گردد که این اطلاعات تنها در اختیار کارکنانی قرار خواهد گرفت که به این اطلاعات نیاز دارند و دسترسی به این اطلاعات برای سایر کارکنان ممنوع خواهد بود.

تبصره ۱- افشای این اطلاعات به دلیل تقصیر طرف دریافت کننده موجب می شود که امکان دسترسی آتی به اطلاعات دارای ارزش امنیتی، فنی و مالی منتفی گردد.

تبصره ۲- دریافت کننده اطلاعات در صورت نقض مقررات این ماده متعهد به جبران خسارات براساس حکم مراجع ذیصلاح اداری، قانونی و قضایی خواهد بود.

تبصره ۳- در صورت تعارض مقررات این ماده با سایر مقررات حاکم فیمابین مقررات این ماده اولویت خواهد داشت.

ماده ۲- دریافت کننده این اطلاعات به موجب این تعهدنامه، متعهد می گردد که:

۱- کلیه اقدامات لازم برای حفاظت اطلاعات دریافتی با شیوه مناسب با نوع اطلاعات اتخاذ نموده و آنها را از دسترس افراد غیرمسئول محفوظ بدارد. این موضوع در خصوص اطلاعات دریافتی از طریق ایمیل، نامبر و یا نامه نیز صدق می نماید.

۲- دریافت کننده اطلاعات متعهد می گردد که همان میزان از مراقبت را که برای حفاظت از اطلاعات اختصاصی خود به عمل می آورد برای حفاظت از اطلاعات دریافتی نیز به عمل آورد. مشروط به اینکه ملاحظاتی که از اطلاعات خود به عمل می آورد از لحاظ منطقی برای پیشگیری از افشای غیرمجاز اطلاعات کافی باشد.

۳- طرف دریافت کننده اطلاعات متعهد می گردد که اطلاعات اختصاصی دریافتی را تا زمانی که در اختیار دارد به طور کامل یا جزیی در اختیار طرف ثالث قرار نخواهد داد.

۴- دریافت کننده اطلاعات مسئولیت کامل مغایرت تعهدات مندرج در این تعهدنامه با سایر تعهدات خود به اشخاص ثالث را می پذیرد.

۵- دریافت کننده اطلاعات متعهد می گردد که اطلاعات دریافتی را تنها در جهت توافقات فیمابین استفاده می نماید و از استفاده از آن به صورت مستقیم و یا غیرمستقیم در هر مورد و زمینه دیگری جداً خودداری نماید.

۶- پس از پایان دوره تبادل اطلاعات و یا قبل از آن و با درخواست کتبی ارائه کننده اطلاعات، دریافت کننده متعهد می گردد که ظرف ۱۴ روز کلیه اطلاعات در اختیار را به ارائه کننده اطلاعات نزد خود را به نحو مناسبی امحاء نماید.

۷- پیش از انجام هر یک از اقدامات پیش گفته، دریافت کننده اطلاعات موظف است به صورت کتبی ارائه دهنده اطلاعات را مطلع نموده و ارائه دهنده جهت معرفی نماینده برای نظارت بر روند عودت و امحاء اطلاعات مختار می باشد.

ماده ۳- دریافت کننده اطلاعات متعهد می گردد که اطلاعات را در مکان مناسبی حفاظت نماید تا در ساعات غیرکاری نیز این اطلاعات محفوظ بمانند.

ماده ۴- اگر به هر دلیلی اطلاعات در اختیار شخص ثالث قرار گرفت، دریافت کننده اطلاعات موظف است فوراً این موضوع را به طرف مقابل اطلاع دهد تا اقدامات مقتضی برای کاهش میزان خسارت را اتخاذ نماید.

ماده ۵- دریافت کننده اطلاعات اذعان می دارد که حتی بر درخواست دریافت اطلاعات توسط شخص ثالث که با طرف ارائه دهنده اطلاعات دارای مرادوات مالی، فنی، قراردادی و ... است، ندارد.

ماده ۶- طرف دریافت کننده اطلاعات می بایست در قبال دریافت اطلاعات، فرم درخواست اطلاعات را تکمیل نموده و به مهر و امضای خود برساند (پیوست ۲ دستورالعمل). شایان ذکر است ارسال اطلاعات از طریق نامه، نمابر، آدرس الکترونیکی و ... بدون دریافت فرم مذکور، از شمول تعهدات این موافقت نامه خارج نیست.

ماده ۷- ارائه دهنده اطلاعات حق بررسی شیوه های حفظ اطلاعات و درخواست برای اتخاذ تدابیر مناسب و تغییر یا بهبود شیوه نگهداری اطلاعات نزد دریافت کننده اطلاعات را برای خود محفوظ می دارد.

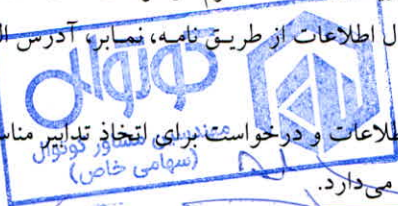

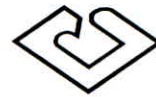

تاریخ: .....

شماره: .....

ماده ۸- دوره تبادل اطلاعات از زمان امضاء این تعهد نامه به مدت ..... می باشد (حداقل تا زمان پایان تشخیص از سوی ارائه دهنده اطلاعات)

تبصره ۱- با پایان دوره تبادل و با تحویل اطلاعات و با درخواست کتبی ارائه دهنده اطلاعات مبنی بر عودت تعهد به حفظ اطلاعات تا زمان تحویل و یا نابودی اطلاعات باقی است.

تبصره ۲- تعهدات این موافقتنامه در صورت جایگزینی و یا تصفیه شرکت در مورد مسئولان جدید نیز قابل اجرا است. در غیر اینصورت طبق تبصره ۱ همین ماده اقدام می گردد.

ماده ۹- چنانچه دریافت کننده اطلاعات در راستای احکام قضایی مکلف به ارائه اطلاعات دریافتی باشد، در آن صورت باید در اسرع وقت مراتب را به واگذار کننده اطلاع دهد. چنانچه واگذار کننده اطلاعات مخالفتی با افشاء اطلاعات باشد خود باید در جهت جلوگیری از اجرای حکم قضایی از مسیرهای قانونی مراتب را مورد پیگیری قرار دهد.

ماده ۱۰- کلیه اخطارها به موجب این تعهدنامه باید به موجب نامه ثبت شده کتبی انجام پذیرد.

تبصره: تاریخ اخطارها از تاریخ دریافت محاسبه می گردد.

ماده ۱۱- جبران خسارت ناشی از نقض مفاد این موافقتنامه و فاش شدن اطلاعات براساس نظر کارشناس رسمی دادگستری و یا مراجع قضایی خواهد بود.

ماده ۱۲- مواد این تعهدنامه به صورت جداگانه نیز دارای اعتبارند اگر به هر دلیلی یکی از مواد قابل اجرا نباشد این امر لطمه ای به اعتبار سایر موارد وارد نمی آورد.

ماده ۱۳- این تعهدنامه صرفاً با هدف حفاظت از اطلاعات اختصاصی تدوین گردیده و نباید آن را به منزله موافقتنامه همکاری، فعالیت مشترک یا دیگر ترتیبات مبتنی بر قرارداد تلقی کرده یا آن را تعهدی برای عقد قرارداد پیمانکاری یا دیگر روابط کاری با تشکیل شرکت یا هر گونه نهاد و موسسه ای به شمار آورد.

ماده ۱۴- این تعهدنامه براساس مقررات دولت جمهوری اسلامی ایران تنظیم گردیده و هر گونه اختلاف نظر، مناقشه و ادعای مرتبط با نقض یا عدم اعتبار از طریق هیأت و براساس مقررات داوری در جمهوری اسلامی ایران حل و فصل خواهد شد.

تبصره ۱: مذاکره برای حل اختلاف از طریق انتخاب هیأت داوری ۳ نفره انجام می شود و نظر داوران برای طرفین لازم الاجرا می باشد.

تبصره ۲: هر یک از طرفین در صورت بروز اختلاف موظف است ظرف یک هفته نماینده ای را برای هیأت داوری تعیین نماید.

تبصره ۳: نمایندگان طرفین ظرف یک هفته، نماینده سوم مرضی الطرفینی را برای داوری انتخاب می نمایند.

تبصره ۴: مقررات حاکم بر داوری، تعهدنامه و در صورت اجمال یا سکوت قوانین جمهوری اسلامی ایران خواهد بود.

تبصره ۵: در صورت عدم تحقق هر یک از مراحل فوق، امکان رجوع به مراجع قانونی برای طرفین محفوظ است.

ماده ۱۵- دریافت کننده اطلاعات می بایست کلیه صفحات این تعهدنامه را مهر و امضاء نماید.

امضاء

نام و نام خانوادگی متعهد

